

HIAT maj 2022

Niels Park Nygaard, arkitekt MAA, ph.d.,  
Arkitektskolen Aarhus

Studio 2D: <https://aarch.dk/studio-2d/>  
[https://www.instagram.com/aarchdk\\_studio2d/](https://www.instagram.com/aarchdk_studio2d/)

Tegnestue: <https://npark.dk/>













Liasanden road stop, Sognefjell



Alvar Aalto 1937  
Finnish Expo Pavilion, Paris



Ole Meyer

Vejrhøj 1965





Ole Meyer

Vejrhøj 1965



Ole Meyer

Vejrhøj 1965



HIAT maj 2022

Museum Eketorp, Öland,  
Jan Gezelius, 1978



HIAT maj 2022

Fårestald, Hjerl Hede

Studio 2D 2021





HIAT maj 2022

Fårestald, Hjerl Hede

Studio 2D 2021





HIAT maj 2022

Fårestald, Hjerl Hede

Studio 2D 2021





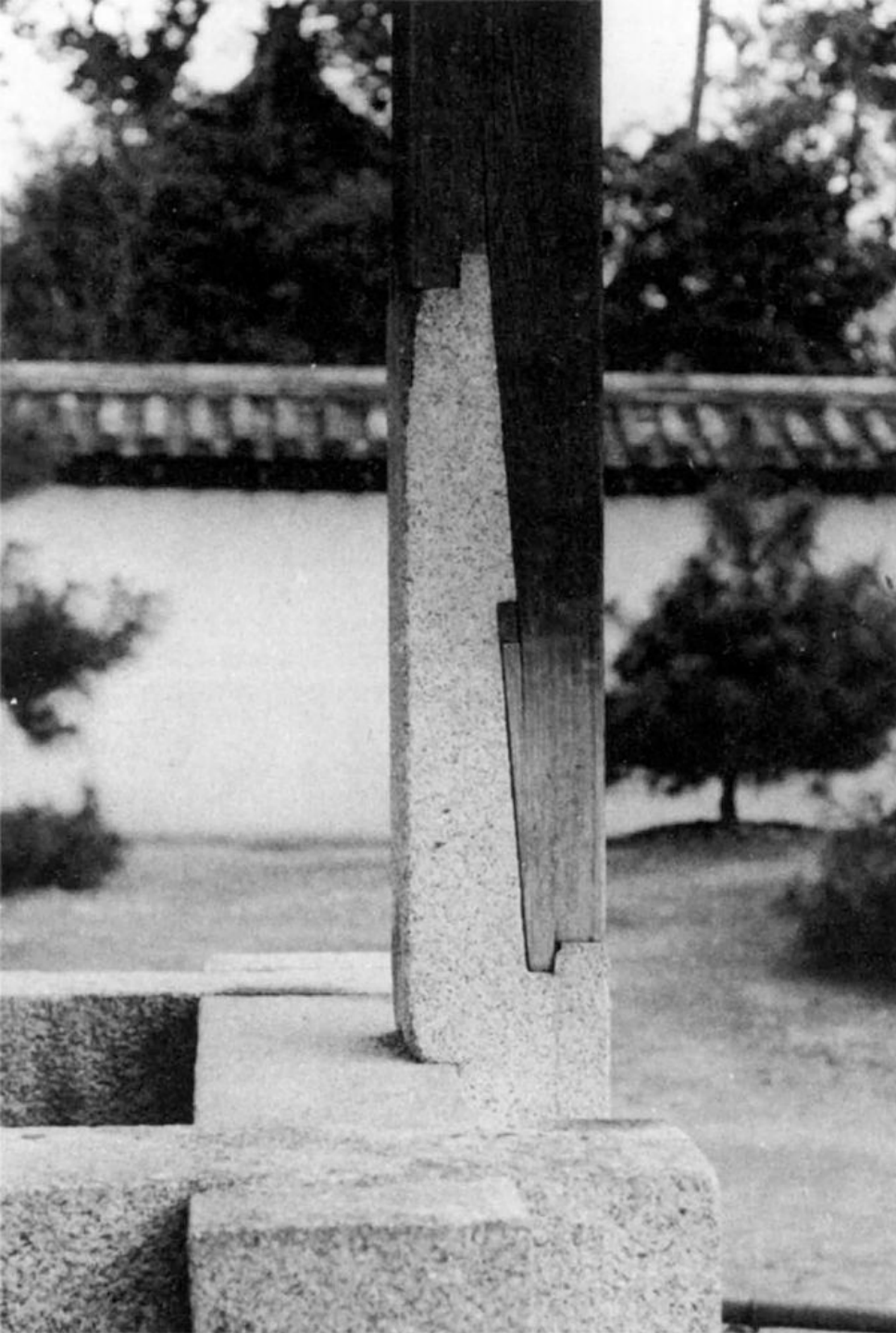



HIAT maj 2022



Fårestald, Hjerl Hede

Studio 2D 2022















Alvar Aalto 1937  
Finnish Expo Pavilion, Paris







Vinterly til kvæg, Hjerl Hede









# Planen bag pølisesnakken: Vi skal alle være akademikere

**KRESTEN SCHULTZ-JØRGENSEN, ADM. DIREKTØR, OXYMORON**

Ueg er pavestolt over, hvordan vi karrierebureaukrater gennem 20 år er lykkedes med at smøre akademisk pølisesnak ud over det samlede uddannelsessystem. Ud med gammeltdags håndværk, ind med abstrakte koncepter og tværfag.

Og jeg har kæmpe respekt for de politikere og uddannelsesledere, der bare snakker sort til de skuffede studerende på designuddannelserne i København og Kolding.

På Det Kongelige Akademi er de studerende frustrerede over »overfladisk akademisering«. Og på Designskolen i Kolding er de bange for at miste deres »faglige kompetencer«.

Men hvad tænker de på? De skal slet ikke have faglige kompetencer. De skal have deduktiv tænkning, ekstrinsisk motivation, formativ vurdering og tværfag.

Skam jer, studerende, med jeres håbløse drømme om formgivning, industrielt design,

vævning og tekstiler. Vi har jo lukket jeres værksteder for længe siden. Det handler ikke om faglig dybde. Det handler om det modsatte: løst koblede moduler med videnskabs-teori, projektledelse og blød hyggesociologi.

Så stå fast, bureaukrater, i kulturkampen for den halvstuderede bedreviden. Vi har ikke opfundet konkurrencestaten for at give slip nu. Folkeskolen er tømt for praktiske fag som sløjd og madlavning. Og professionshøjskolerne er fulde af unge mennesker, der kun ved lidt om de syge, børnene og de gamle, men en hel masse om videnskabs-teori og Foucault.

Nu gælder det arkitekturen og designuddannelserne, hvor der heldigvis slet ikke længere findes afdelinger for industrielt design. Man kan jo godt mene, at det moderne Danmark faktisk også er bygget på formgivning, og at milliardkineserne måske gerne ville købe godt designede kaffekander, lamper og cykelstativer fra Danmark.

Men gu skal de ej. De skal have processer og moduler, opdagelseslæring, afbalanceret læsning, IEP, chunking, differentieret instruktion, deduktiv tænkning, fore-spørgselsbaseret læring, mainstreaming, fleksibel gruppering, datadrevne DIBELS og - bum - mentalisering.

Honnør for den halvstuderede bedreviden. Et buk for det bureaukratiske Danmarks totale triumf.

Tænk engang, en mageløs historie om 20 års politisk udrensning. Først vedtog politikerne den overordnede retning, new public management, i den samlede uddannelsessektor. Og så ansat-

te man nogle tørre kiks, uden hverken temperament eller dyb faglighed, til at gennemføre ensretningen.

Hallo, er der nogen hjemme på direktionsgangen? Men det er der ikke. De designstuderende i København fortæller, at de »i årevis har forsøgt at råbe direktionen og ledelsen op«. Men det kan de godt glemme. Der er kun bureaukrater, der gennemfører det, de er ansat til.

Fatter de studerende ikke, at de oven på deres meningsløse bachelor kan bygge en lige så meningsløs kandidatuddannelse?

Forstår de slet ikke planen? At også deres uddannelse er genstand for en ultimativ idé: Vi skal alle være akademikere. Det er besluttet af halvdårligt uddannede politikere og gennemført af vindtørre bureaukrater.

Og nu gælder det så om at fortsætte udrensningen, så ingen dyb faglighed findes nogle steder. Vi skal have kommunikationsfolk, der ikke kan stave, men er gode til sociologi. Kokke, der ikke kan lave mad, men har en bachelor i entreprenørskab.

Balletdanser? Nu må det stoppe. Du kan få bachelor i fænomenologi og blive projektleder i et firma, der udlejer trampoliner.

Murer? Du kan blive tusindkunstner med en bachelor i byggepladsens psykologi. Så lever vi fint med fuger, der svinger, forkert fliseklæb, dårligt fald i gulve og sjuskefejlelister.

Who cares? Hellere end halv akademiker end en dyg-



# Rekviem for den kreative klasse

AF HANS MORTENSEN

**B**ertel Haarder indleder med en antagelse, det sidenhen skal vise sig at være forkert. «Hvad enten du kan lide det eller ej, så er vi altså bidt af den samme bacille, og jeg har bestemt ikke noget imod at være enig med dig, men jeg vil nok tro, du ikke bryder dig om at være enig med mig.»

Gæsten er Matthias Tesfaye, murersvend, tidligere næstformand i SE, nu menig socialdemokrat og forfatter til den nyligt udgivne debatbog «Kloge hænder».

Bogen er et opgør med et tiårs tankegang om at den såkaldt kreative klasse er Danmarks fremtid. At vi er på rette vej, hvis vi bare sørger for, at flere får en videregående uddannelse, så vi kan tænke store tanker og få nye ider, mens produktion kan foregå et andet sted på kloden. Bogen argumenterer for, at håndværket og den praktiske kunnen skal dyrkes sideløbende med det teoretiske, hvis samfundet skal udvikle sig.

Det er ikke et synspunkt, der stikker så meget ud, som det ville have gjort for fem år siden. Også på magtens bjerg er der en erkendelsesproces, og man har bebudet en reform af erhvervsuddannelsen med det uklare formål at gøre dem mere attraktive.

Det er kort fortalt baggrunden for, at vi slæber Tesfaye med op på Venstre-manden Bertel Haarders kontor på Christiansborg. Ikke for at få et klassisk slagsmål mellem rød og blå om, hvem der er skyld i, at det gik, som det gik. Det er nærmere ud fra en formodning om en betydelig enighed på trods af udgangspunktet. Formodningen bygger på Haarders erindringsbog «Op mod stormen» fra sidste år. Her er det «højskole-Venstre», der går til kamp mod «uddannelsessnobberiet» og for det synspunkt, at man godt kan lære uden at blive undervist.

Spørgsmålet er nu, om antagelsen om enighed er korrekt, eller om Haarder har ret i, at Tesfaye vil kvie sig ved at være enig med manden, der engang var venstrefløjens foretrukne hædeobjekt.



Enigheden er stor mellem socialdemokraten og Venstre-manden. Der sker noget nu, fordi klokken er fem i tolv, siger Tesfaye. FOTO: MIKKEL ØSTERGAARD

«Jeg har det overhovedet ikke dårligt med at være enig med dig. I min bog citerer jeg en kvindelig sløjdlærer, der siger: «Jeg er vekslet op med at hade Bertel Haarder. Men jeg må som sløjdlærer indrømme, at han forstod værktøjet og materialernes betydning for folkeskolen. Som grundtvigianer var de praktiske fags helt afgørende rolle i den almene dannelse en selvfølgelighed for ham.»

Haarder: «Så har jeg ikke levet helt forgæves.»

Tesfaye: «Det ved jeg ikke. Det kommer vel an på, hvad du ellers har rodet med. Man kan i hvert fald sige, at der, vi snakker om her, samler og splitter på tværs af rød og blå blok. Folk, jeg har ligget og boksset med i andre sammenhænge, er jeg pludselig enig med. Derimod er jeg uenig med mange fra min egen side af kridtsregnen. Det var faktisk noget af det, der var drivkraften til at jeg sagde, at nu må jeg hellere få skrevet den bog, for den er ikke bare et sædvanligt partsindlæg i den sædvanlige strid mellem rød og blå.»

## Det fine

Haarder: «Når vi er enigt med de problemer, vi har i dag, er det en kombination af uenslideligt gode viljer og en overdriven tro på, hvad lektie- og boglæsning kan skabe af mirakler. Det er, som

om uddannelse har været løsningen på alt. Og det er det måske også, men så er man nødt til at udvide uddannelsesbegrebet, for man kan jo lære uden at blive undervist.»

Noget andet er, at for visse personaleorganisationer er der prestige i at have lange teoretiske uddannelser. Det er jo det 'fine' ligesom gymnasiet er 'finere' end erhvervsuddannelserne. Det er finere at sidde med rene hænder ved et skrivebord end at arbejde med tingene i praksis.

Grundtvig havde den vision, at når han fik indført sit folkelige universitet, så skulle bønderne komme ind fra marken til Sorø Akademi og eksaminere professorerne. Det var en tanke, han havde fra I lalberg. Det er også den, der ligger bag folkehøjskolen – en ambition om, at lærdom skal stå i det praktiske livs tjeneste. Og at teoretikere ikke er finere end praktikerne. Det er en temmelig gammel debat.»

Tesfaye: «Det er da meget godt at vide – eller det er både godt og dårligt. Jeg synes, der er sådan med mange politiske diskussioner, hvis man roder lidt i historien. Nye eksempler, men de samme grundlæggende konflikter.»

Haarder: «På det her punkt er det dog blevet værre, hvilket blandt andet skyldes tankegangen om den kreative klasse, og at nu skulle vi bare være kreative, så skulle det hele nok gå.»

Tesfaye: «Grunden til, at der sker noget nu, er, at klokken er fem i tolv. Nu er det ikke kun beklædningsindustrien og slagterierne, der flytter. Nu er det store højteknologiske virksomheder, der siger, at hvis man ikke kan skaffe folk på gulvet med et vist niveau, så er der ingen grund til at blive. Og så bliver det pludselig det nye sort, og vi skal have en reform af erhvervsuddannelserne. Men det er også fint.»

Haarder: «Det er katastrofalt, at man siger, at nu skal der ikke være 50, men 60 procent af en årgang, der skal have en videregående uddannelse. Man nævner overhovedet ikke erhvervsuddannelserne. Hvis man i stedet siger, vi skal løfte erhvervsuddannelserne fra knap 20 til 30 procent, vil der være en mening i det.»

Tidligere var masser af arkitekter, ingeniører og sundhedsfolk, der var begyndt med en erhvervsuddannelse, også gået videre. Men det er ikke blevet længe. Jeg var på besøg på arkitektskolen for nylig. I der spurgte jeg, hvem de nu optog. Og der var studenter alle sammen. Så spurgte jeg: Hvad er I selv? Og de var næsten alle begyndt med en erhvervsuddannelse.

De vil sikkert hævde, at niveauet i dag kræver en studentereksamen, men hvad er der præcis i den eksamen, som gør, at den er nødvendig for at blive arkitekt?»

Tesfaye: «Lige præcis det der ender med at gå ud over arkitekturen. Jeg læste for nylig et interview med rektoren for Kunstakademiets arkitektskole, hvor hun gjorde meget ud af, at det var en æstetisk uddannelse, og at koblingen til det praktiske måtte andre tage sig af. Jeg kan godt forstå, at nogen skal interessere sig for foringivning. Men på spørgsmålet, om arkitekter ikke skal kunne tegne for eksempel ventilation og andre installationer, svarede hun, at det skal de ikke interessere sig for. Resultatet er bare, at ingeniørerne overtager mere og mere i byggeriet, fordi de kan løse problemerne. Det er ikke til arkitektfagets bedste.»

Haarder: «Men hvad gør vi ved det? I øjeblikket foregår der forhandlinger om pædagoguddannelsen, og en af tankerne er, at alle pædagogstuderende skal skrive bacheloropgave. Ligesom for læreruddannelsen er det ambitionen, at man derfra skal kunne gå ind i en kandidatuddannelse. Det kan være meget godt, at man kan komme videre, men det er et problem, hvis det fører til, at man teoriserer uddannelsen. Det har man gjort med sygeplejerskernes uddannelse for eksempel. Den fik jeg andret lidt, da nogle læger klagede over, at sygeplejersker ikke kunne lægge forbindinger. Jeg har også fået indført, at halvdelen af sosterne

FORTSÆTTES SIDE 2





**Name**

**The Wadden Sea Centre, Denmark**

**Type**

Culture & Landmarks ,  
Transformation

**Client**

City of Esbjerg



Name

The Wadden Sea Centre, Denmark

Type

Culture & Landmarks ,  
Transformation

Client

City of Esbjerg

**Around 12,000 years ago, the end of the ice age created a 500 km long coastal area we now call the Wadden Sea. The area has seen the tide come and go for millions of years, creating the unique marshlands. It is virtually impossible not to be inspired by this ancient natural scenery, which is why Dorte Mandrup has created a one-of-a-kind building that pays homage to the regional material and traditional craftsmanship of the Wadden Sea. In other words: we're bringing thatched roof back!**

Read more ↓

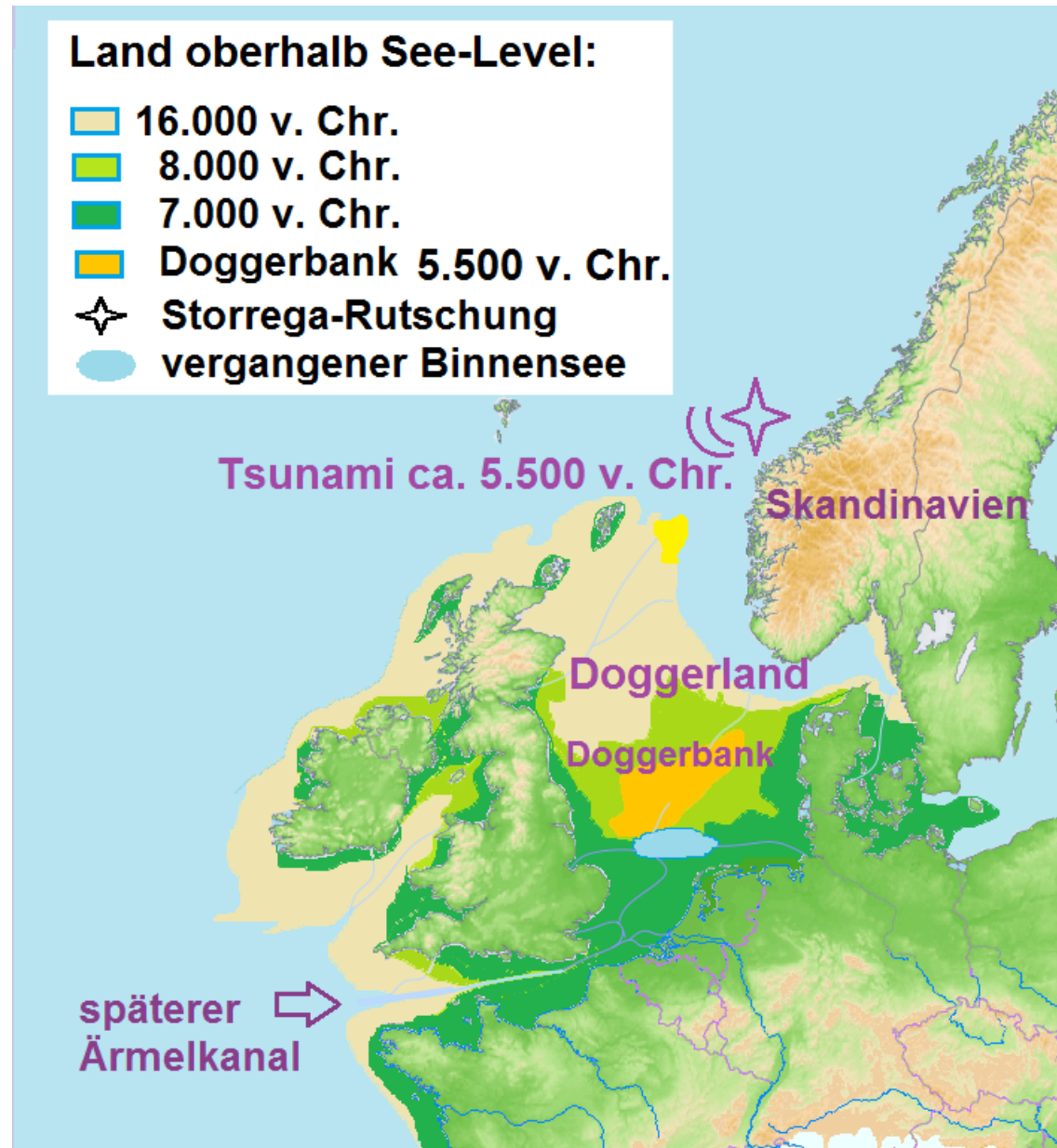











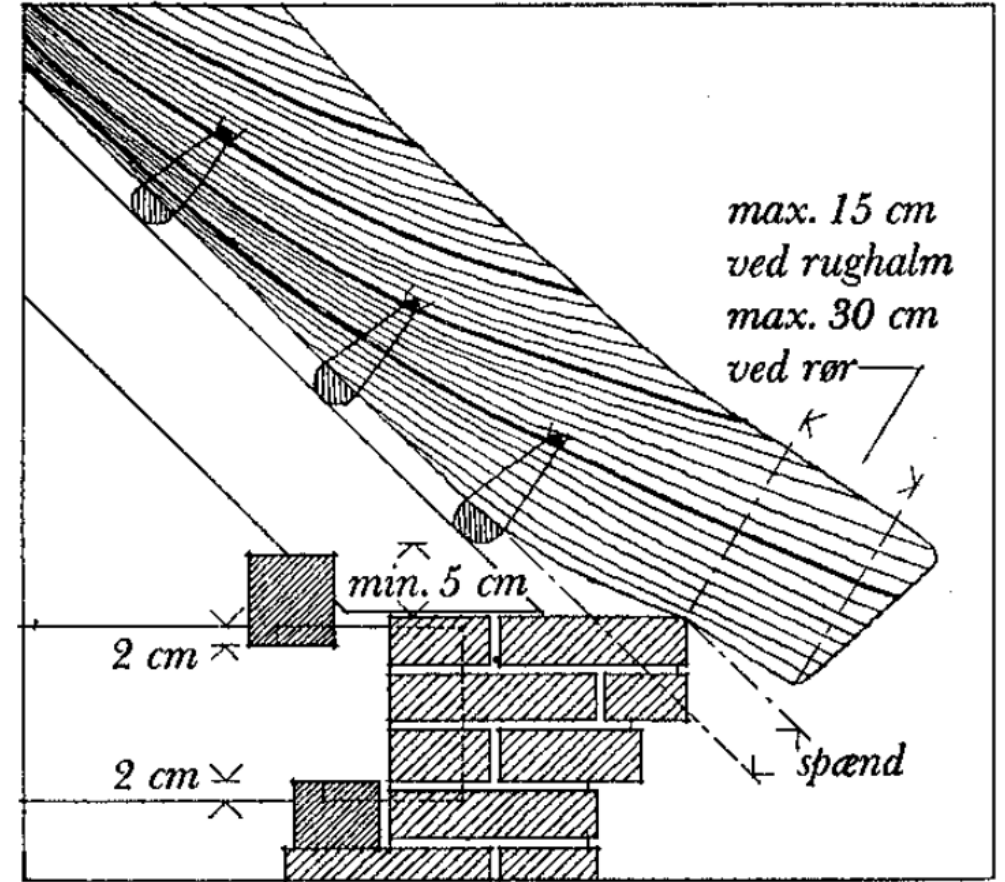
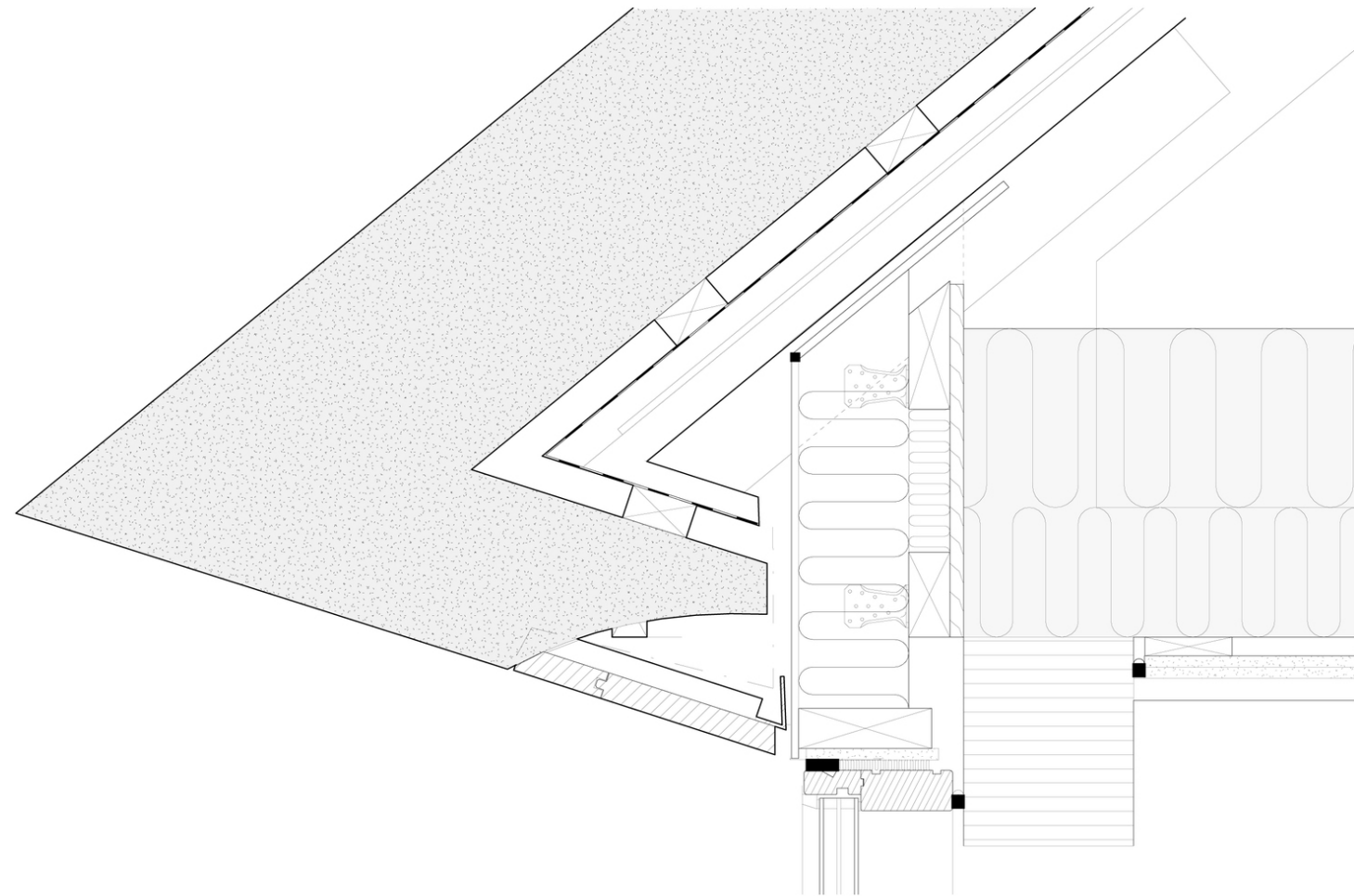

**C1. tagskæg med gesims**

Østjylland

Danmark

Sport

AGF

Kultur

## Vildledende markedsføring

Og det er de heller ikke i Pizza Hyttens restaurant på Frederiks Allé. Her opdagede Fødevarestyrelsen under en kontrol i tirsdags champignoner fra Polen, basilikum fra Kenya, cherry-tomater er fra Holland eller Belgien, danske rødløg og squash, kartofler fra England og hakket oksekød fra Polen og Holland. Heller ikke restaurantens glutenfri pizzabunde var der meget italiensk over – de er produceret af en dansk virksomhed.



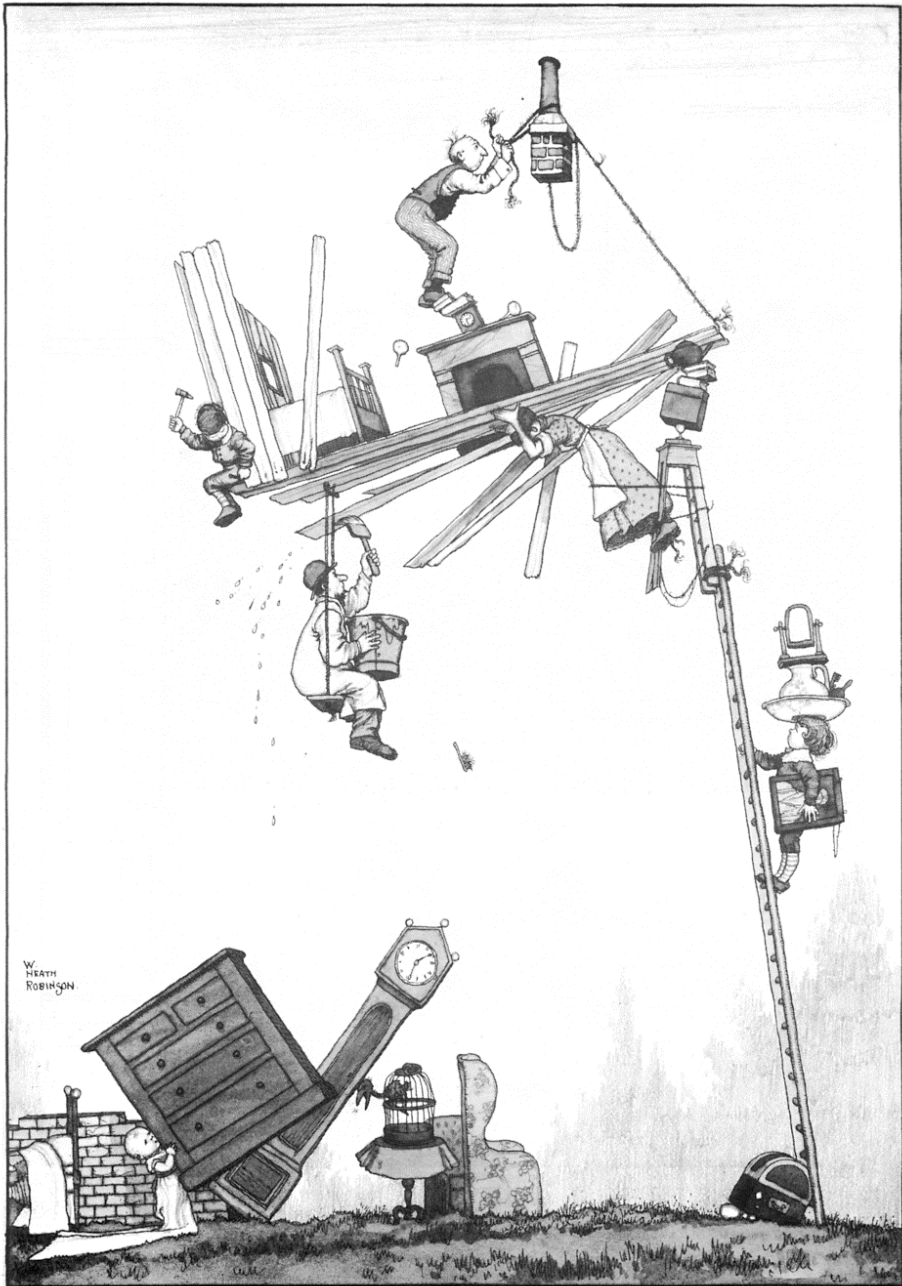







© 1989 Universal Press Syndicate

WHY CAN'T WE GET A  
SNOW BLOWER?? WE  
MUST BE THE ONLY FAMILY  
IN THE WORLD THAT STILL  
SHOVELS THE DRIVEWAY  
BY HAND! I'M FREEZING!



WATER

1-2